



Surly 8- & 24-Pack Rack Instructions

Hi there. Thanks for spending your hard-earned cash on this Surly product. Surly stuff is designed to be useful and durable. We're confident it will serve you well for years to come.

RETAILER: These instructions **MUST BE** provided to the end user.

IMPORTANT SAFETY INFORMATION:

These instructions contain safety-critical steps for the correct installation of the bolts, struts, and clamps that make up this rack system, including steps for proper installation of new security hardware. Security hardware is safety-critical and must be used on all 8- and 24-Pack Racks. DO NOT USE AN 8- OR 24-PACK RACK THAT DOES NOT INCLUDE SECURITY HARDWARE.



WARNING

Failure to properly install, use, or maintain this rack, including use without the required security hardware MAY ALLOW THE RACK TO FALL ONTO THE FRONT WHEEL causing a loss of control and crash leading to serious damage to the bicycle or serious personal injury.

Read these instructions completely before beginning installation of this product. Have your local professional bicycle mechanic perform the installation if you lack the knowledge or tools to perform installation correctly.

Always use genuine Surly replacement hardware for your rack. Genuine replacement hardware is available from your local bicycle retailer.

⚠ WARNING: Cycling can be dangerous. Bicycle products should be installed and serviced by a professional mechanic. Never modify your bicycle or accessories. Read and follow all product instructions and warnings including information on the manufacturer's website. Inspect your bicycle before every ride. Always wear a helmet.

- **Rack is only designed to carry rack-specific bags. Not compatible with child-seats, or for use with any passenger accessories**
- **Bicycle steering and braking may behave differently with loaded rack**
- **Position reflectors and lights so that they are not obscured when rack is loaded**
- **Make sure your load is evenly balanced and secure before every ride (i.e. No loose straps to get caught in the wheels)**
- **Do not modify the luggage carrier in anyway. Hardware included with the rack must be used. Do not use hardware included on your bike. NEVER MODIFY YOUR RACK OR RACK HARDWARE**
- **Improper installation of bolts may lead to product failure, causing serious injury. Do not exceed specified torque values. Periodically inspect bolts and tighten if required**
- **Not designed for use as a rear rack**
- **Not designed to pull a trailer**

Additional Product and Safety Information can be found at the website <http://surlybikes.com/safety>

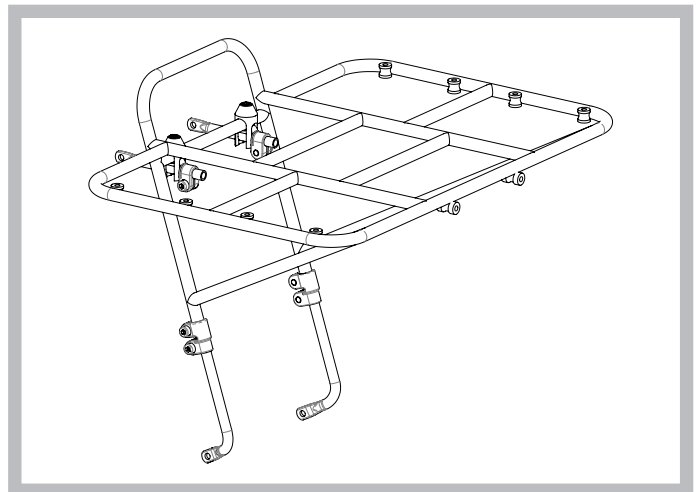
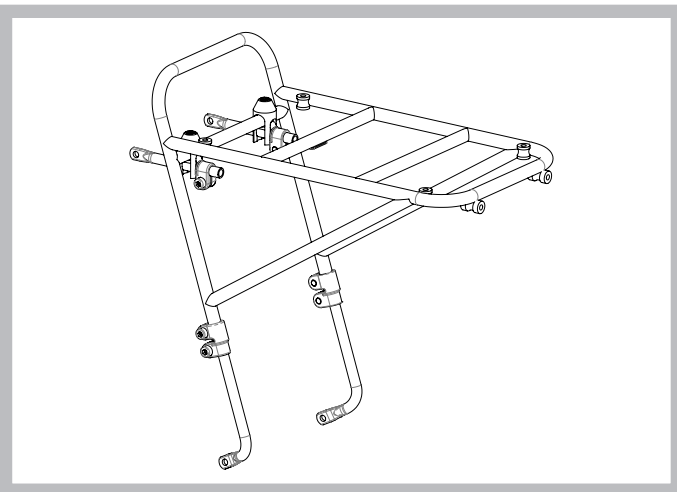

Intended Use



ASTM Condition 2

Riding in Condition 1 plus smooth gravel roads and groomed trails with low-angle grades and drop-offs of less than 6" (15cm).

Compatibility

8- and 24-Pack Racks are compatible with forks that use two crown mounted braze-ons and mid-blade fork eyelets. Do not use these racks with single mounting point forks. **Load weight limit: 13.6 kg (30 lb).**

Tools Needed

- 4mm hex key
- Grease
- Mallet
- Degreaser
- Torque wrench with 4mm bit that measures in Nm

Hardware Included

- (1) Left lower clamp
- (1) Right lower clamp
- (2) M8 x 1.25 x 10mm set screw
- (2) Upper barrel
- (2) Upper tube block
- (2) Lower tube block
- (2) Short-offset rack stay
- (2) Upper rack stay
- (2) Long-offset rack stay
- (4) Extra M5 x .8 x 16mm socket head cap screw
- (4) M5 x .8 x 12mm socket head cap screw

Security Hardware **MUST BE USED:**

- (4) M5 x .8 x 16mm socket head cap screw with blue nylon patch
- (2) Upper strut clamps
- (2) M5 x .8 x 12mm socket head cap screw

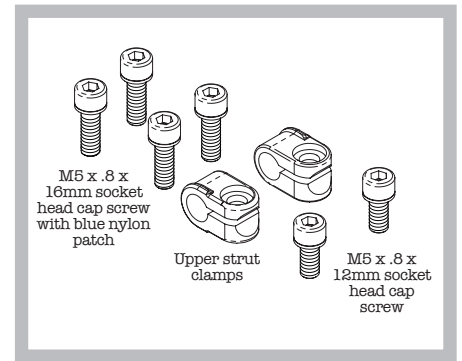
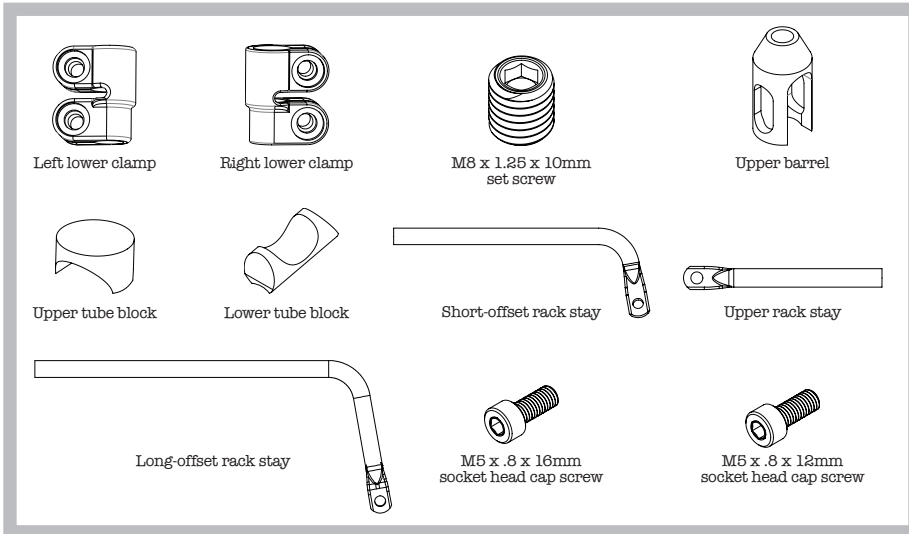

Assembly Instructions

1. Start with a clean workspace, inventory hardware and gather supplies. Position the rack upside down on your work surface. The rear of the rack should overhang the edge of the work surface as shown in Figure 1.
2. After removing the protective caps, install the left and right lower clamps onto the rack. The larger diameter end of the clamp fits over the bottom of the rack. Grease the inner bore of each clamp and use a mallet, if necessary, to tap each clamp onto the rack. Clamps should be arranged so bolt heads face away from the wheel when installed. Slots of the clamps should align with the slots in the rack. (Figure 2)

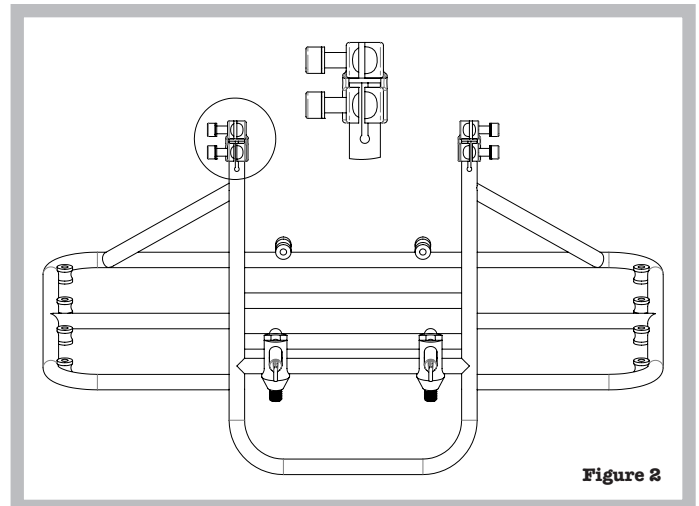
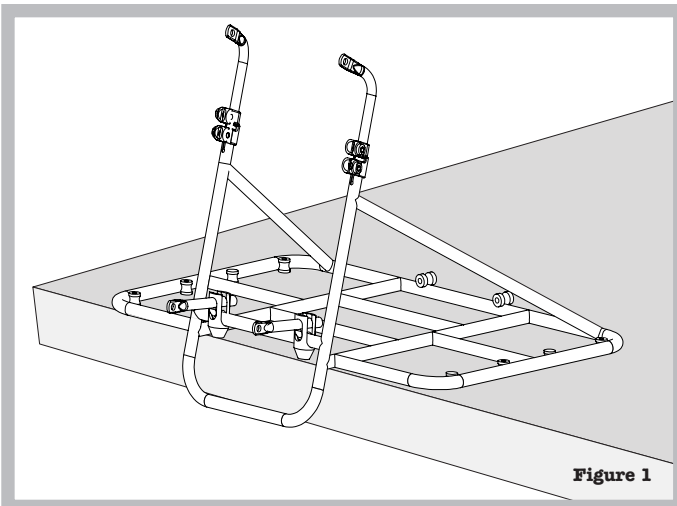

Assembly Instructions continued

- If you have difficulty installing the clamps, use the “penny trick”: (a) thread any of the M5 bolts into the threaded holes of the clamp (b) insert thin coins partially into the clamp slot (c) use 4mm hex key to slowly tighten the bolts against the coins until the clamp spreads enough to allow its installation. (Figure 3)
- Lightly grease the lower rack stays and install them into the clamps. Grease the threads of the 12mm cap screws and use 4mm hex key to partially thread the screws into the clamps. (Figure 4) Do not tighten them yet.

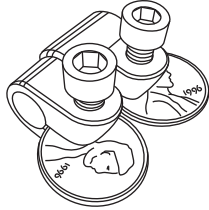

Figure 3

⚠WARNING:

Make sure lower rack stay extends past both clamps and the diagonal rack tube. Improper installation could lead to rack failure.

Minimum Insertion Depth—50mm

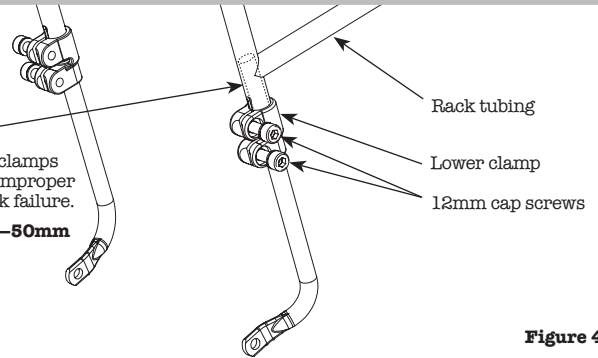

Figure 4

- Grease the threads of the M8 set screws and use 4mm hex key to thread them into the upper barrels approximately 5-6mm. (Figure 5)
- Drop the upper tube blocks into the upper barrels, with flat side positioned down towards the M8 set screw. (Figure 5)
- Install upper barrels onto the rack tube. (Figure 6)

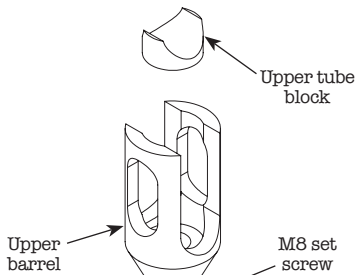
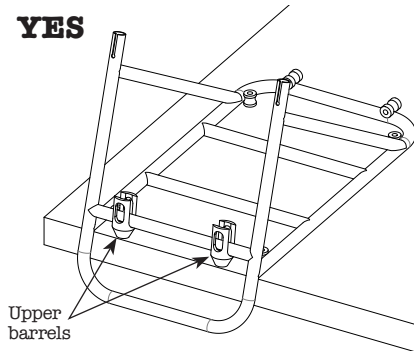

Figure 5

YES



NO

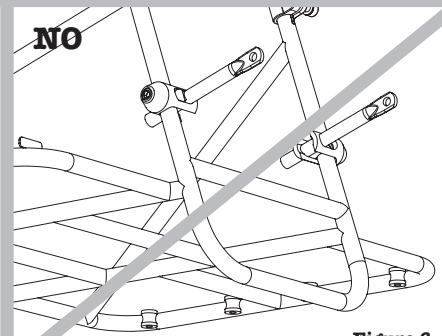
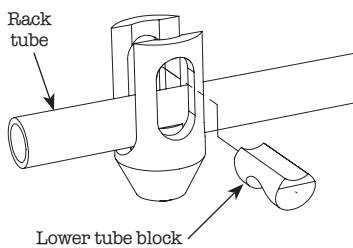

Figure 6

- Install the lower tube block through the upper barrel so it sits on top of the rack tube. (Figure 7)

YES



NO

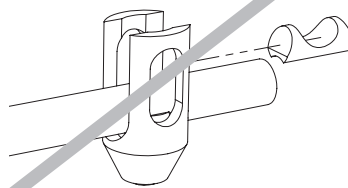

Figure 7

- Slide upper rack stay through upper barrel and use 4mm hex key to tighten M8 set screw just enough to keep assembly together. Keep loose enough to allow adjustment for installation (Figure 8). For many disc models the straight upper stay is the best fit. For rim brake models, an offset upper stay will help to clear brake calipers.

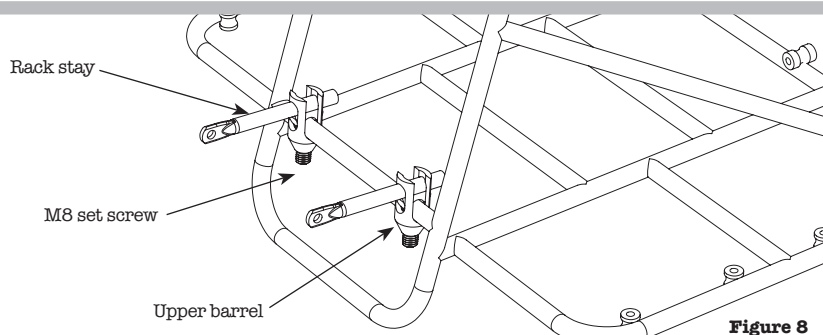
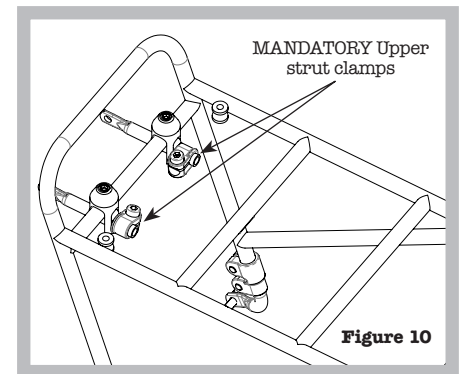
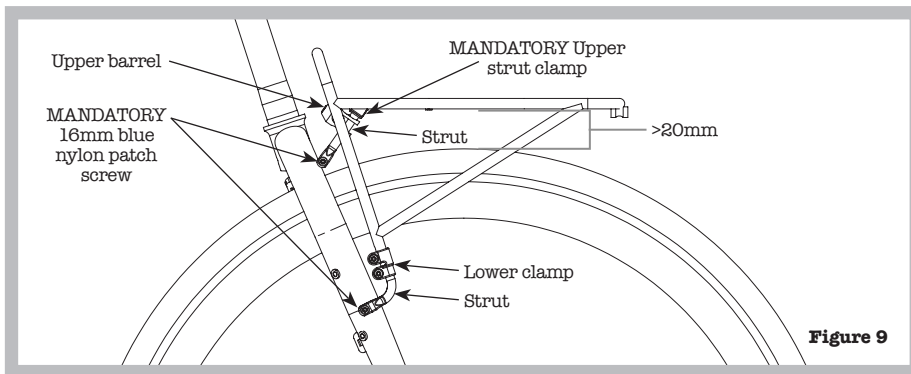

Figure 8

Attaching the Rack to your Bike

⚠ WARNING: These instructions contain safety-critical steps for the correct installation of the bolts, struts, and clamps that make up this rack system, including steps for proper installation of new security hardware. Security hardware is safety-critical and must be used on all 8- and 24-Pack Racks. DO NOT USE AN 8- OR 24-PACK RACK THAT DOES NOT INCLUDE SECURITY HARDWARE.

1. Use degreaser to clean the rack mounting eyelets on your fork, making sure to remove any grease from the threads.
2. Install the rack onto the fork using 4mm hex key and the 16mm blue nylon patched cap screws. Leave the screws slightly loose until height and angle adjustments are made. Remember, the upper hardware slides on the rack tube to adjust for proper alignment.
3. Mount your rack as low as possible. **Always maintain a minimum 20mm of clearance between the bottom of the rack and the front tire.** This will keep the center of gravity low when the rack is loaded.
4. Use torque wrench with 4mm bit to tighten the lower clamp hardware to 3–4 Nm when the proper height is attained.
5. Adjust the rack angle so it's parallel to the ground. (Figure 9)
6. Use torque wrench with 4mm bit to tighten the M8 set screws to 6 Nm when the proper angle is attained.
7. Use torque wrench with 4mm bit to tighten the 16mm blue nylon cap screws into the fork to 6 Nm.
8. Install the upper strut clamp security hardware to the end of each upper strut. If you have difficulty installing the clamps, use the “penny trick” in Figure 3. Ensure tube is fully inserted through the clamp. Position upper strut clamp as close as possible to the upper barrel (Figure 10). Grease the threads of the 12mm cap screws and thread into the upper strut clamps using 4mm hex key. Tighten 12mm cap screws to 6 Nm using torque wrench with 4mm bit.



Ongoing Maintenance

When reinstalling the rack onto a new bike, first degrease the rack mounting eyelets on the fork, making sure to remove any grease from the threads. Always use QTY 4 brand new 16mm blue nylon patched caps screws when reinstalling the rack.

Frequently check to make sure that all rack hardware is properly torqued per these instructions and rack maintains position 20mm above front wheel. Check to make sure that the rack mounting bolts are properly tightened and secure the rack to the bicycle. Periodically check for any signs of cracking or failure and discontinue use if rack is damaged.

Limited Warranty

This Surly product is warranted against defects in materials and workmanship for one year from the date of retail purchase of the product, subject to the limitations detailed below. Save your dated receipt for proof of purchase.

This warranty does NOT cover the following:

- Damage due to improper assembly or follow-up maintenance or lack of skill, competence or experience of the user or assembler
- Products that have been modified, neglected, used in competition or for commercial purposes, misused or abused, involved in accidents or anything other than normal use
- Installation of components, parts or accessories not originally intended for or compatible with Surly product as sold
- Damage or deterioration to the paint, surface finish, aesthetics or appearance of the product
- Normal wear and tear
- Labor required to remove and/or refit and re-adjust the product within the bicycle assembly

This limited warranty is expressly limited to the repair or replacement of a defective product, at the option of Surly, and is the sole remedy of the warranty. This limited warranty applies only to the original purchaser of the Surly product and is not transferable. This warranty applies only to products purchased through an authorized dealer or distributor. In no event shall Surly be liable for any loss, inconvenience or damage, whether direct, incidental, consequential, or otherwise resulting from breach of any express or implied warranty or condition, of merchantability, fitness for a particular purpose, or otherwise with respect to our products except as set forth herein.

This limited warranty gives the consumer specific legal rights, and those rights and other rights may vary from place to place. This limited warranty does not affect your statutory rights.

TO THE EXTENT NOT PROHIBITED BY LAW, THESE WARRANTIES ARE EXCLUSIVE AND THERE ARE NO OTHER EXPRESS OR IMPLIED WARRANTIES OR CONDITIONS INCLUDING WARRANTIES OR CONDITIONS OF MERCHANTABILITY AND FITNESS FOR A PARTICULAR PURPOSE.

OTHER PRODUCTS:

Give us a call for a free catalog or visit our website to check out all our stuff—you won't be disappointed.

Surly

6400 West 105th Street
Bloomington, MN 55438

The Watts Line: 877.743.3191

The Email: derby@surlybikes.com

The Web Address: surlybikes.com

Instructions pour le porte-bagages 8 et 24 Pack Surly

Bonjour, Nous vous remercions pour l'achat de ce produit Surly avec l'argent que vous avez durement gagné. Les produits Surly sont conçus pour être utiles et durables. Nous savons que vous en profiterez bien pour les années à venir.

DÉTAILLANT : cette fiche DOIT ÊTRE remise à l'utilisateur final.

RENSEIGNEMENTS IMPORTANTS DE SÉCURITÉ :

Ces instructions contiennent les étapes critiques pour la sécurité pour l'installation correcte des vis, montants et fixations qui composent ce système de porte-bagages, y compris les étapes pour l'installation appropriée de la nouvelle visserie sécuritaire. La visserie sécuritaire est essentielle à la sécurité et doit être utilisée sur tous les porte-bagages 8 et 24 Pack. **N'UTILISEZ PAS UN PORTE-BAGAGES 8 OU 24 PACK QUI NE COMPREND PAS DE VISSERIE SÉCURITAIRE.**

⚠ AVERTISSEMENT

L'installation, l'utilisation ou l'entretien inadéquats de ce porte-bagages, y compris l'utilisation sans la visserie sécuritaire requise, PEUT PROVOQUER LA CHUTE DU PORTE-BAGAGES SUR LA ROUE AVANT et ainsi causer une perte de contrôle ou une chute entraînant des dommages graves au vélo ou des blessures graves à l'utilisateur.

Lisez attentivement ces instructions avant de commencer l'installation de ce produit. Si vous ne disposez pas des connaissances ou des outils nécessaires pour effectuer correctement l'installation, demandez à votre mécanicien professionnel local de l'effectuer.

Utilisez toujours une visserie de remplacement d'origine Surly pour votre porte-bagages. Une visserie de remplacement d'origine est disponible chez votre marchand de bicyclettes local.

⚠ AVERTISSEMENT : le cyclisme est une activité dangereuse. Les pièces pour vélo doivent être montées et réparées par un mécanicien professionnel. Ne modifiez jamais votre vélo ou vos accessoires. Lisez et suivez tous les avertissements et modes d'emploi des produits, y compris les renseignements sur le site Web du fabricant. Inspectez votre vélo avant chaque sortie. Portez toujours un casque.

- Le porte-bagages est conçu uniquement pour le transport de sacs spécifiques au porte-bagages. Il n'est pas compatible avec les sièges pour enfants, ni avec les accessoires pour passagers.
- La direction et le freinage du vélo peuvent réagir différemment quand le porte-bagages est chargé.
- Positionnez les réflecteurs et l'éclairage de façon à ce qu'ils ne soient pas masqués quand le porte-bagages est chargé.
- Assurez-vous que la charge est bien équilibrée et sécurisée avant chaque sortie (c.-à-d. qu'aucune sangle n'est desserrée et ne se coince dans les roues).
- Ne modifiez pas le porte-bagages de quelque façon que ce soit. Il est impératif d'utiliser la visserie fournie avec le porte-bagages. N'utilisez pas la visserie incluse sur votre vélo. **NE MODIFIEZ JAMAIS VOTRE PORTE-BAGAGES OU SA VISSERIE**
- Une installation incorrecte des boulons peut entraîner une défaillance du produit et causer des blessures graves. Ne dépassez pas les valeurs de couple spécifiées. Inspectez périodiquement les boulons et serrez-les si nécessaire.
- Non conçu pour être utilisé comme porte-bagages arrière.
- Non conçu pour tracter une remorque.

Des renseignements supplémentaires sur les produits et la sécurité sont disponibles sur le site Web <http://surlybikes.com/safety>

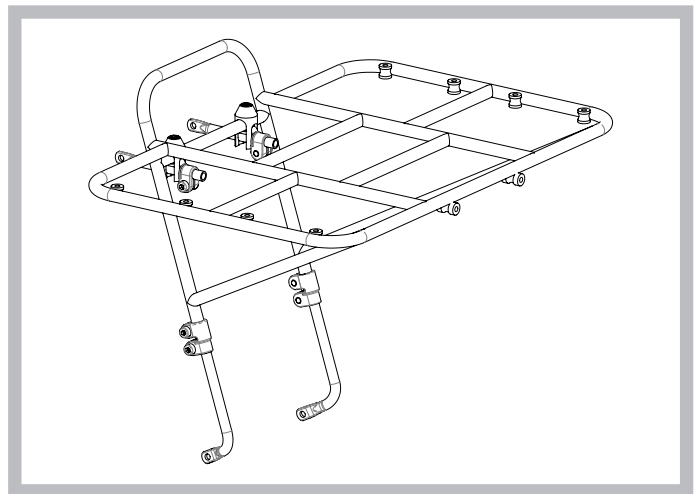
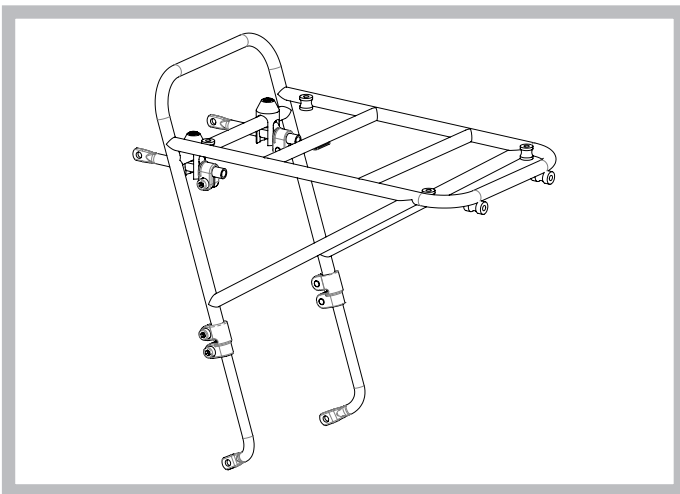

Usage prévu



Condition ASTM 2

Utilisation en condition 1 plus routes de gravier uniformes, ainsi que sentiers entretenus à faible pente et dénivelés de moins de 15 cm.

Compatibilité

Les porte-bagages 8 et 24 Pack sont compatibles avec les fourches qui comportent deux ergots montés sur la tête et des ceillots à mi-hauteur sur les fourreaux. N'utilisez pas ces porte-bagages avec des fourches à point de montage unique. **Limite de poids de charge : 13,6 kg (30 lb).**

Outils nécessaires

- Clé hexagonale de 4 mm
- Graisse
- Maillet
- Dégraissant
- Clé dynamométrique avec embout de 4 mm et échelle Newton-mètre (Nm)

Visserie incluse

- | | |
|--------------------------------------|--|
| (1) Fixation inférieure gauche | (2) Hauban de porte-bagages à décalage court |
| (1) Fixation inférieure droite | (2) Hauban supérieur de porte-bagages |
| (2) Vis de serrage M8 x 1,25 x 10 mm | (2) Hauban de porte-bagages à décalage long |
| (2) Barillet supérieur | (4) Vis CHC M5 x 0,8 x 16 mm supplémentaire |
| (2) Cale de tube supérieure | (4) Vis CHC M5 x 0,8 x 15 mm |
| (2) Cale de tube inférieure | |

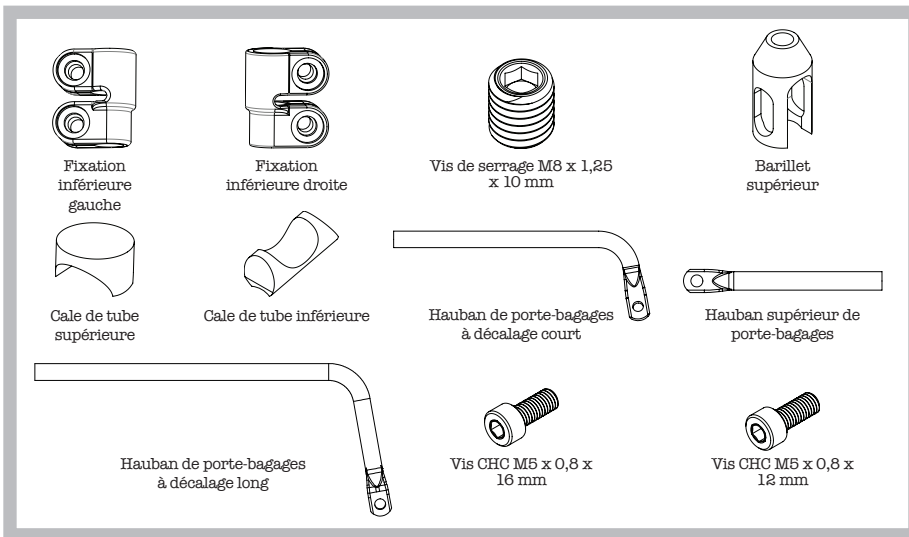

La visserie sécuritaire DOIT ÊTRE UTILISÉE :

- (4) Vis CHC M5 x 0,8 x 16 mm à blocage en nylon bleu
- (2) Fixations de montant supérieur
- (2) Vis CHC M5 x 0,8 x 12 mm

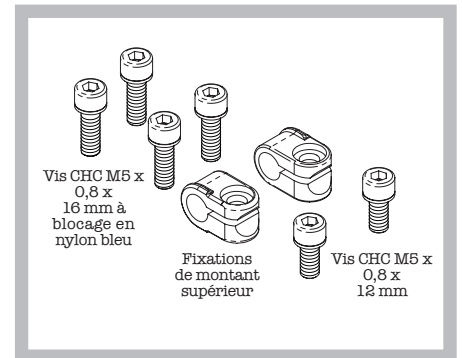

Instructions de montage

- Commencez avec un espace de travail propre, faites l'inventaire de la visserie et rassemblez les fournitures. Placez le porte-bagages à l'envers sur la surface de travail. L'arrière du porte-bagages doit dépasser du bord de la surface de travail, comme illustré à la figure 1.
- Après avoir retiré les capuchons de protection, installez les fixations inférieures gauche et droite sur le porte-bagages. L'extrémité au diamètre plus grand de la fixation s'adapte sur le bas du porte-bagages. Graissez l'alésage intérieur de chaque fixation et tapotez, si nécessaire, chaque fixation sur le porte-bagages à l'aide d'un maillet. Les fixations doivent être disposées de façon à ce que les têtes des vis soient orientées à l'écart de la roue au moment de l'installation. Les fentes des fixations doivent être alignées sur les fentes du porte-bagages. (Figure 2)

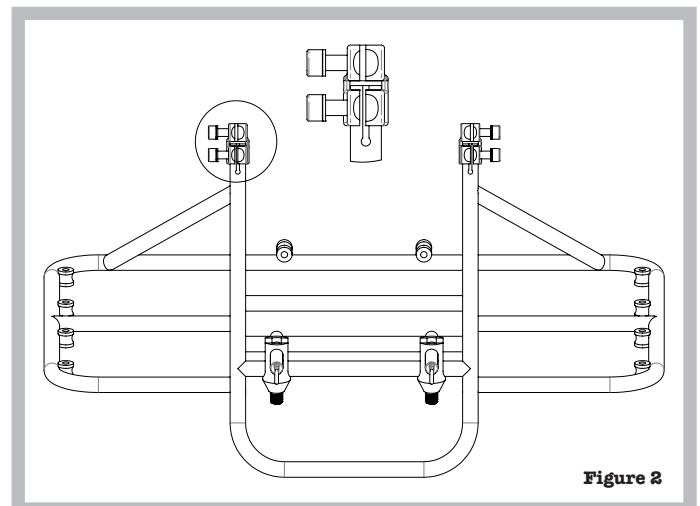
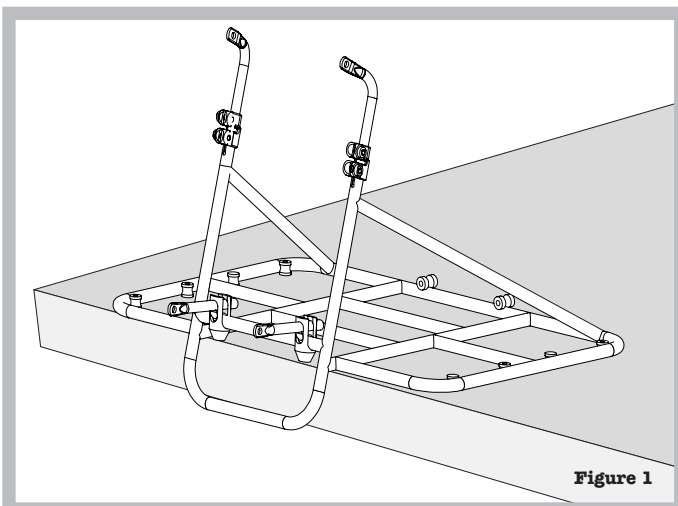

Instructions de montage, suite

- Si vous avez des difficultés à installer les fixations, utilisez « l'astuce de la pièce de monnaie » : (a) vissez n'importe laquelle des vis M5 dans les trous filetés de la fixation (b) introduisez partiellement des pièces minces dans la fente de la fixation (c) serrez lentement les vis contre les pièces avec une clé hexagonale de 4 mm pour que la fixation s'écarte suffisamment afin de permettre l'installation. (Figure 3)
- Graissez légèrement les haubans inférieurs du porte-bagages et installez-les dans les fixations. Graissez le filetage des vis d'assemblage de 12 mm et vissez partiellement les vis dans les fixations avec une clé hexagonale de 4 mm. (Figure 4) Ne les serrez pas pour le moment.

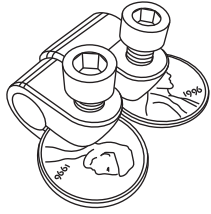

Figure 3

⚠ AVERTISSEMENT :
Assurez-vous que le hauban inférieur du porte-bagages dépasse des deux fixations et du tube diagonal du porte-bagages. Une installation incorrecte risque d'entraîner une défaillance du porte-bagages.

Profondeur minimale d'insertion – 50 mm

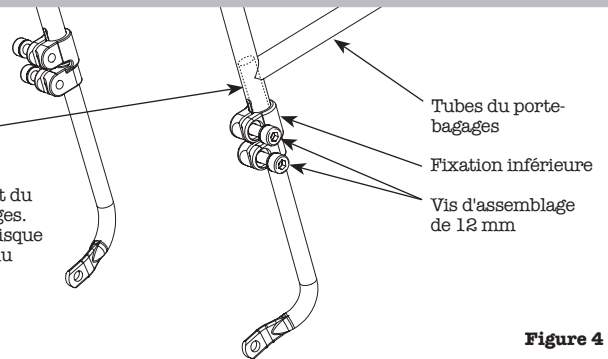

Figure 4

- Graissez les filetages des vis de serrage M8 et vissez-les d'environ 5-6 mm dans les barillets supérieurs à l'aide d'une clé hexagonale de 4 mm. (Figure 5)
- Faites coulisser les cales de tubes supérieures dans les barillets supérieurs, le côté plat étant orienté vers le bas en direction de la vis de serrage M8. (Figure 5)
- Installez les barillets supérieurs sur le tube du porte-bagages. (Figure 6)

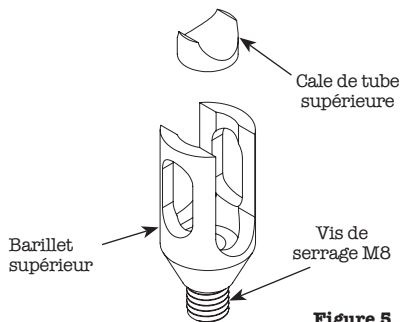

Figure 5

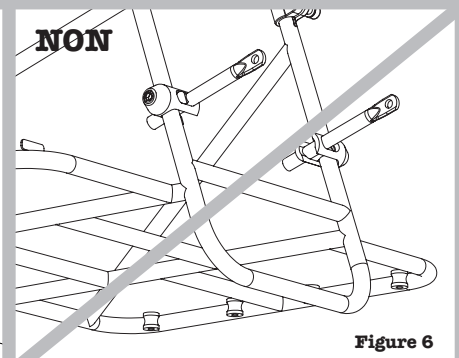
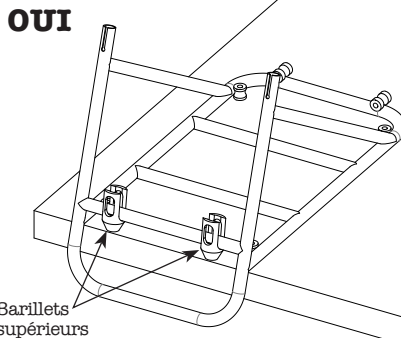

Figure 6

- Installez la cale du tube inférieur dans le barillet supérieur de façon à ce qu'elle repose sur le tube du porte-bagages. (Figure 7)

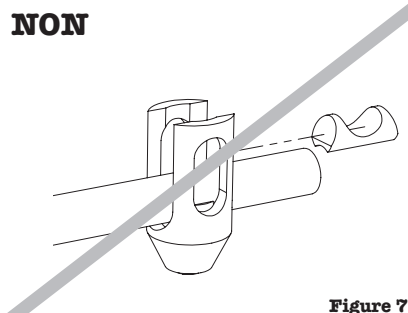
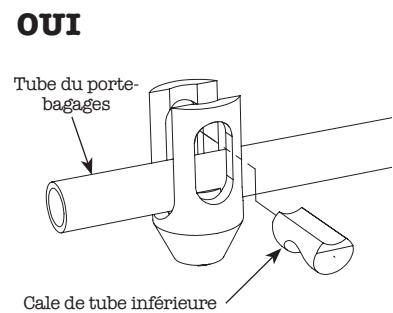

Figure 7

- Faites coulisser le hauban supérieur du porte-bagages dans le barillet supérieur et serrez la vis M8 à l'aide d'une clé hexagonale de 4 mm juste assez pour maintenir l'assemblage en place. Gardez suffisamment de jeu pour permettre l'ajustement lors de l'installation (Figure 8). Pour de nombreux modèles à frein à disque, le hauban supérieur droit permet la meilleure adaptation. Pour les modèles à frein sur jante, un hauban supérieur décalé aidera à dégager l'étrier du frein.

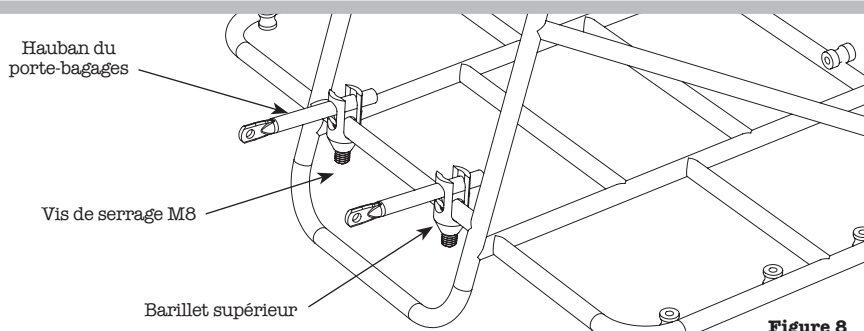

Figure 8

Fixation du porte-bagages sur le vélo

⚠ AVERTISSEMENT : Ces instructions contiennent les étapes critiques pour la sécurité pour l'installation correcte des boulons, montants et fixations qui composent ce système de porte-bagages, y compris les étapes pour l'installation appropriée de la nouvelle visserie sécuritaire. La visserie sécuritaire est essentielle à la sécurité et doit être utilisée sur tous les porte-bagages 8 et 24 Pack. N'UTILISEZ PAS UN PORTE-BAGAGES 8 OU 24 PACK QUI NE COMPREND PAS DE VISSERIE SÉCURITAIRE.

1. Nettoyez les œillets de montage sur la fourche à l'aide d'un dégraissant, en prenant soin d'enlever toute trace de graisse sur les filetages.
2. Installez le porte-bagages sur la fourche à l'aide d'une clé hexagonale de 4 mm et des vis à blocage en nylon bleu de 16 mm. Conservez les vis légèrement desserrées jusqu'à ce que les réglages en hauteur et angulaires soient effectués. N'oubliez pas que la visserie supérieure coulisse sur le tube du porte-bagages pour permettre un alignement correct.
3. Montez le porte-bagages le plus bas possible. **Conservez toujours un dégagement minimum de 20 mm entre le bas du porte-bagages et le pneu avant.** Cela maintiendra le centre de gravité vers le bas quand le porte-bagages est chargé.
4. Utilisez une clé dynamométrique avec un embout de 4 mm pour serrer la visserie de la fixation inférieure à 3-4 Nm une fois la hauteur appropriée obtenue.
5. Réglez l'angle du porte-bagages de façon à ce qu'il soit parallèle au sol. (Figure 9)
6. Utilisez une clé dynamométrique avec un embout de 4 mm pour serrer les vis M8 à 6 Nm une fois l'angle approprié obtenu.
7. Serrez les vis à blocage en nylon bleu de 16 mm à 6 Nm dans la fourche à l'aide d'une clé dynamométrique et d'un embout de 4 mm.
8. Installez la visserie sécuritaire de la fixation du montant supérieur à l'extrémité de chaque montant supérieur. En cas de difficulté d'installation des fixations, utilisez « l'astuce de la pièce de monnaie » de la Figure 3. Assurez-vous que le tube est complètement introduit dans la fixation. Positionnez la fixation de montant supérieur aussi près que possible du barillet supérieur (Figure 10). Graissez le filetage des vis d'assemblage de 12 mm et vissez dans les fixations du montant supérieur à l'aide d'une clé hexagonale de 4 mm. Serrez les vis d'assemblage de 12 mm à 6 Nm à l'aide d'une clé dynamométrique et d'un embout de 4 mm.

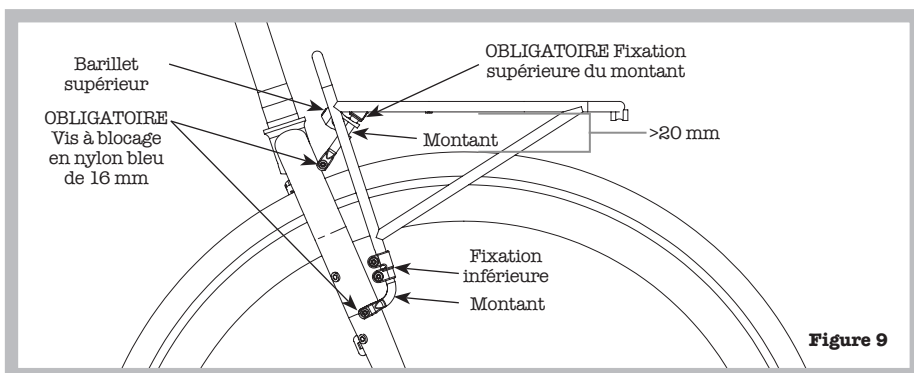

Figure 9

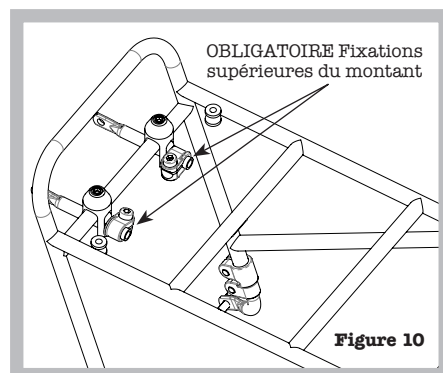

Figure 10

Entretien périodique

En cas d'installation du porte-bagages sur un vélo neuf, commencez par dégraisser les œillets de montage sur la fourche, en prenant soin d'enlever toute trace de graisse sur les filetages. Utilisez toujours des vis à blocage en nylon bleu de 16 mm QTY 4 neuves pour réinstaller le porte-bagages.

Vérifiez régulièrement que toute la visserie du porte-bagages est correctement serrée conformément à ces instructions et que le porte-bagages reste en place à 20 mm au-dessus de la roue avant. Assurez-vous que les vis de montage du porte-bagages sont bien serrées et fixez le porte-bagages sur le vélo de manière sécuritaire. Vérifiez régulièrement l'absence de signes de fissures ou de défaillances et cessez l'utilisation du porte-bagages s'il est endommagé.

Garantie limitée

Ce produit Surly est garanti contre les défauts de matériaux et de fabrication pendant un an à compter de la date d'achat au détail du produit, sous réserve des limitations décrites ci-dessous. Conservez votre facture datée en guise de preuve d'achat.

La présente garantie ne couvre PAS les éléments suivants :

- Les dommages causés par un mauvais assemblage, un mauvais entretien ou par le manque de compétences, d'aptitude ou d'expérience de l'utilisateur ou de l'assemblateur.
- Les produits qui ont été modifiés, négligés, utilisés en concurrence ou à des fins commerciales, utilisés de manière inappropriée ou abusive, impliqués dans des accidents ou qui ont subi toute utilisation anormale.
- L'installation de composants, de pièces ou d'accessoires non compatibles ou non prévus pour être ajoutés au produit Surly tel qu'il est vendu.
- Les dommages ou la détérioration de la peinture, du fini, de la qualité esthétique ou de l'apparence du produit.
- L'usure normale.
- La main-d'œuvre nécessaire pour retirer et/ou remonter et réajuster le produit sur le vélo.

Cette garantie limitée est expressément limitée à la réparation ou au remplacement d'un produit défectueux, à la discrétion de Surly, et constitue le seul recours en vertu de la garantie. Cette garantie limitée s'applique uniquement à l'acquéreur d'origine du produit Surly et n'est pas transférable. Cette garantie s'applique uniquement aux produits achetés auprès d'un vendeur ou d'un distributeur autorisé. En aucun cas Surly ne sera responsable de toute perte, tout désagrément ou tout dommage, qu'il soit direct, accidentel, consécutif ou qu'il résulte de tout autre manquement à toute condition ou garantie expresse ou implicite de qualité marchande, d'aptitude à un emploi précis ou autre des produits Surly, exception faite des conditions établies aux présentes.

Cette garantie limitée donne au consommateur des droits juridiques précis, et ces droits, ainsi que ses autres droits, peuvent varier selon son emplacement. Cette garantie limitée n'affecte pas vos droits prévus par la loi.

DANS LA MESURE OÙ LA LOI L'AUTORISE, LES PRÉSENTES GARANTIES SONT EXCLUSIVES ET IL N'EXISTE AUCUNE AUTRE GARANTIE OU CONDITION, EXPLICITE OU IMPLICITE, NOTAMMENT TOUTE GARANTIE OU CONDITION DE QUALITÉ MARCHANDE OU D'APTITUDE À UN EMPLOI SPÉCIFIQUE.

AUTRES PRODUITS :

Passez-nous un coup de fil pour recevoir un catalogue gratuit, ou visitez notre site Web pour découvrir tous nos produits - vous ne serez pas déçu.

Surly

6400 West 105th Street
Bloomington, MN 55438

La ligne des Watts : 877.743.3191

Le courriel : derby@surlybikes.com

L'adresse Web : surlybikes.com